

ROTO BRAVO



- Gruppo vaporizzatori modulare ad elementi in cascata dotati di sfere (grande quantità vapore)
- Cappa con aspiratore vapori
- Porta con doppio vetro e doppia chiusura
- Gruppo resistenze elettriche corazzate (SE)
- Gruppo rotazione standard con frizione e gancio (consigliato per carrelli fino a 100 kg - portata max 400 kg)
- Quadro elettrico con cavi prolungati per poterlo appendere alle pareti del forno
- Altezza carrelli 1940 mm
- Possibilità forno con bruciatore/resistenze a destra (optional)
- Predisposizione per gruppo sollevamento automatico a leve (optional)

ARRIVO FORZA MOTRICE

400/3N~/50

SCARICO FUMI

Diametro 200 mm

SCARICO VAPORE

Diametro 150 mm (Mod. 6080)
Diametro 250 mm (Mod. 80100)

ROTO BRAVO 6080

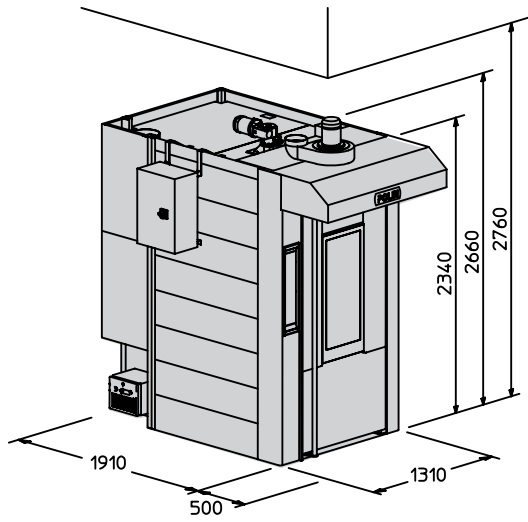

ROTO BRAVO 80100

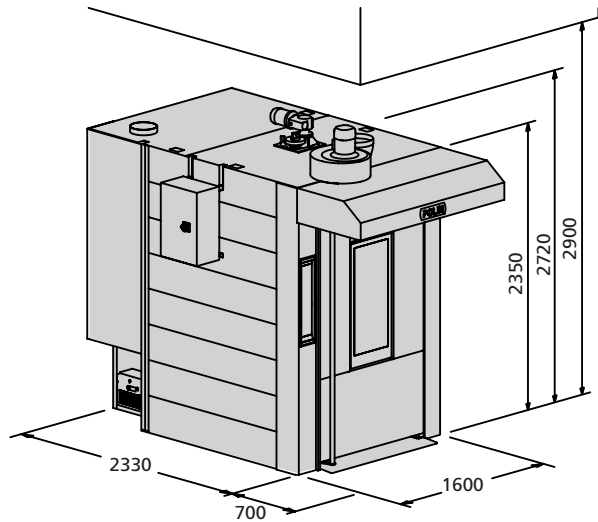

	Capacità padelle		Dim. padelle	Larghezza minima porta locale	Peso	Versione SC		Versione SE	
	n°	passo				kW	kcal/h	standard	potenziata
ROTO BRAVO 6080	16	105	600x800	650	1400 SC	2,0	60.000	48,8	58,5
	18	93	2x600x400		1350 SE				
ROTO BRAVO 80100	16	105	800x1000	800	1720 SC	2,5	80.000	63	-
	18	93			1670 SE				