

# SFOGLIATRICI SEMI-AUTOMATICHE MAN TRONIC

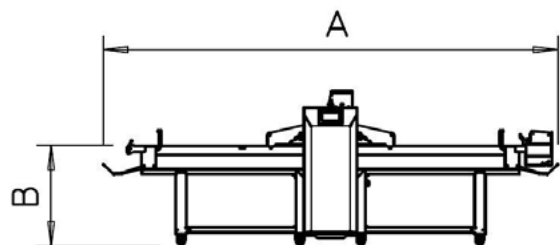

- Struttura robusta in acciaio verniciato a forno (optional INOX)
- Colore standard: grigio RAL 9007
- Montata sulla stessa struttura e meccanica della sorella completamente automatica la sfogliatrice QMT offre grande affidabilità e precisione assoluta di laminazione
- L'inversione dei tappeti avviene tramite pratico bilanciante oppure a pedale
- La programmazione di laminazione viene gestita interamente dal display touch screen 5" con la possibilità di memorizzare fino a 100 ricette
- Sistema di salita e discesa dei cilindri tramite viti in bagno d'olio assicurano una precisione di laminazione al decimo di millimetro anche con paste dure
- Carter anteriore e posteriore in acciaio verniciato a forno (nessuna parte in plastica) assemblati dall'alto e fissati con viti evitano che la farina entri nelle parti meccaniche finendo per danneggiarle
- Molto silenziosa grazie alla trasmissione a cinghie dentate e trapezoidali
- Optional sfarinatore e avvolgitore automatici.



MAN TRONIC 1600 - 1800

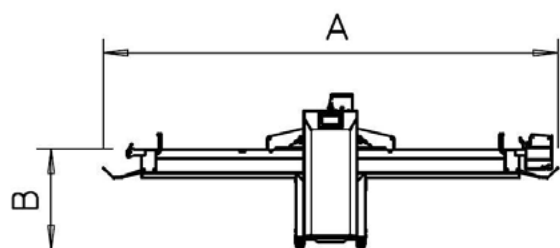

MAN TRONIC 1200 - 1400

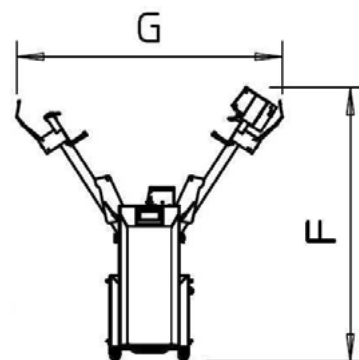
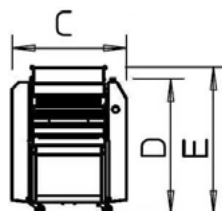

	Dimensione Tappeti	Velocita'	Apertura Cilindri	Potenza	Voltaggio	Dimensioni							Peso	
						mm								Kg
						A	B	C	D	E	F	G		
<b>TRONIC PLUS TRONIC MAN TRONIC</b>	654/2000	10÷60	0÷60	2,1	400/3~/50	4530	870	1045	1230	1340	2690	2850	370	
	654/1800	10÷60	0÷60	2,1	400/3~/50	4130	870	1045	1230	1340	2530	2630	370	
	654/1600	10÷60	0÷60	2,1	400/3~/50	3730	870	1045	1230	1340	2360	2405	370	
	654/1400	10÷60	0÷60	2,1	400/3~/50	3330	870	1045	1230	1340	2190	2185	370	
	654/1200	10÷60	0÷60	2,1	400/3~/50	2930	870	1045	1230	1340	2025	1965	370	
<b>Q670</b>	654/2000	35	0÷60	1,5	400/3~/50	4530	870	1170	1340	-	-		270	
	654/1800	35	0÷60	1,5	400/3~/50	4130	870	1170	1340	2530	2630		270	
	654/1600	35	0÷60	1,5	400/3~/50	3730	870	1170	1340	2360	2405		270	
	654/1400	35	0÷60	1,5	400/3~/50	3330	870	1170	1230	2190	2185		270	
	654/1200	35	0÷60	1,5	400/3~/50	2930	870	1170	1230	2025	1965		270	
<b>Q600</b>	584/1500	35	0÷50	0,75	400/3~/50	3485	870	1050	1250	2250	1205		190	
	584/1400	35	0÷50	0,75	400/3~/50	3285	870	1050	1250	2150	1140		190	
	584/1300	35	0÷50	0,75	400/3~/50	3085	870	1050	1250	2060	1075		190	
	584/1200	35	0÷50	0,75	400/3~/50	2885	870	1050	1250	1965	1010		190	
	584/1000	35	0÷50	0,75	400/3~/50	2485	870	1050	1250	1775	880		190	
<b>Q500</b>	488/1200	35	0÷40	0,55	400/3~/50	2855	850	865	1315	1960	800		160	
	488/1000	35	0÷40	0,55	400/3~/50	2455	850	865	1315	1765	720		160	
	488/900	35	0÷40	0,55	400/3~/50	2255	850	865	1315	1665	680		160	
	488/800	35	0÷40	0,55	400/3~/50	2055	850	865	1315	1565	645		160	
	488/700	35	0÷40	0,55	400/3~/50	1855	850	865	1315	1470	605		160	
<b>Q50S</b>	488/800	35	0÷40	0,55	400/3~/50	2055	850	865	1315	1550	775		115	
	488/700	35	0÷40	0,55	400/3~/50	1855	850	865	1315	1455	720		115	
<b>Q50B</b>	488/800	35	0÷40	0,55	400/3~/50	1700	165	865	630	845	785		115	
	488/700	35	0÷40	0,55	400/3~/50	1500	165	865	630	750	785		115	